



Installation Note for the Cisco 12-Volt UPOE Pass-Through Splitter

Product Numbers: WS-UPOE-12VPSPL

This publication describes how to install the Cisco 12-Volt Universal Power Over Ethernet (UPOE) pass-through splitter.

The pass-through splitter kit contains the pass-through splitter box (WS-UPOE-12VPSPL) and one of the DC power cords listed in [Table 1](#). You order the DC power cord for your specific application at the time that you order the pass-through splitter box.

Table 1 *Pass-Through Splitter DC Power Cords*

| Part Number | Description |
|--------------------|--|
| WS-CAB-UPOE-12-9MM | 12-mm to 9-mm barrel plugs, 6 ft (1.9 m) (Samsung monitors) |
| WS-CAB-UPOE-9-9MM | 11-mm to 9-mm barrel lugs, 6 ft (1.9 m) (Tandberg telepresence systems) |
| WS-CAB-UPOE-FLY9MM | Flying leads to 9-mm barrel plug, 4 ft (1.2 m) (physical access control applications) |

Note

The DC power cords cannot be ordered separately.

The pass-through splitter is a passive, standalone device for use with Cisco's proprietary 60 W UPOE+ module (WS-X4748-UPOE+E). The pass-through splitter accepts a 10/100/1000BASE-T signal from the Ethernet module and outputs an Ethernet signal and 12 VDC power to the powered device.

Note

The pass-through splitter operates only with Cisco's proprietary 60 W UPOE+ module and is not compatible with 30 W PoE+ power-sourcing equipment (PSE).



The WS-X4748-UPOE+E module can provide up to 1,440 W of inline power to attached powered devices. The 1440 W limits the module to a maximum of 24 ports at 60 W per port. Additional limitations are set by the number of WS-X4748-UPOE+E modules installed in the switch chassis and the wattage of the power supplies installed in the switch chassis.

The primary two pairs of UPOE IN connector pins (pins 1, 2, 3, and 6) provide Power over Ethernet+ (PoE+) per IEEE standards 802.3af and 802.3at. This connection provides the signal pair and 30 W of power (600 mA at 48 VDC) to the powered device. If the secondary two pairs of UPOE IN connector pins (pins 4, 5, 7, and 8) are configured to provide power, UPOE power (60 W, 5 A at 12 VDC) is available through the splitter box 12V DC OUT connector to operate the powered device.

Pass-Through Splitter Box Connectors and LEDs

Figure 1 shows front and rear views of the pass-through splitter box with the major features identified. Table 2 describes the pass-through splitter box LEDs and connectors.

Figure 1 Pass-Through Splitter Box Features

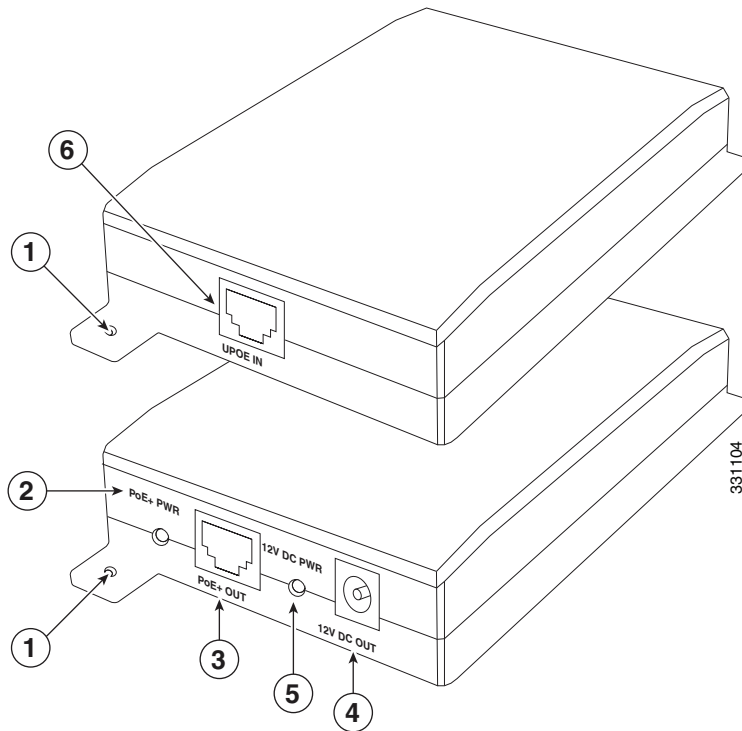

| | | | |
|----------|---|----------|-----------------------------------|
| 1 | Mounting tabs (accepts ANSI No. 6 screws) | 4 | 12V DC OUT connector, 9 mm barrel |
| 2 | PoE+ PWR LED | 5 | 12V DC PWR LED |
| 3 | PoE+ OUT connector, RJ-45 | 6 | UPOE IN connector |

Table 2 *Pass-Through Splitter Box LEDs and Connectors*

| Feature | Description |
|----------------------|---|
| PoE+ PWR LED | <p>Green—The UPOE port on the splitter box is connected to an active UPOE port (WS-X4748-UPOE+E Ethernet port operating in four-pair, forced mode) and power is being passed through the splitter box PoE+ OUT port to a powered device.</p> <p>Note The 12V DC PWR LED is also lit green at this time.</p> <p>Off—The splitter box is operating under any set of conditions other than the one described above.</p> |
| PoE+ OUT connector | The PoE+ OUT connector provides both the Ethernet signal pair and PoE+ power (30 W) to the powered device. |
| 12V DC PWR LED | <ul style="list-style-type: none"> • Yellow—Only the primary pair of UPOE IN connector pins (RJ-45 connector) are receiving power, or the CLI power inline four-pair forced command is not enabled on the UPOE module port. There is no PoE+ output and there is no 12 VDC available at the 12V DC OUT connector. • Green—Both the primary and secondary pairs of UPOE IN connector pins are receiving power from the Ethernet module (WS-X4748-UPOE+E). • Off—Neither of the pairs of the UPOE connector pins are receiving power. |
| 12V DC OUT connector | The 12V DC OUT connector passes 60 W (5 A at 12 VDC) of power to the powered device. |
| UPOE IN connector | Located on the pass-through splitter box back panel, the UPOE IN connector receives the Ethernet signal pair and 60 W of power from the WS-X4748-UPOE+E Ethernet module port over a Category 5 TIA-EIA-568-A compliant or better (newer) cable. |

**Note**

The combined power output of the PoE+ OUT connector and the 12V DC PWR connector is up to 60 W.

Installing the Pass-Through Splitter Box

To install the splitter box, follow these steps:

Step 1 Unpackage the pass-through splitter box and the DC power cord for your application.

Step 2 Position the pass-through splitter box near the PoE device.

**Note**

The pass-through splitter box has two mounting tabs (one at either end) that accept ANSI No. 6 size screws. If necessary, the box can be secured to a surface using two screws.

Step 3 Plug one end of a Category 5 TIA-EIA-568-A compliant or better (newer) interface cable into a WS-X4748-UPOE+E Ethernet module port.



Note To ensure reliable operation and to comply with regulatory limits, the interface cable between the Ethernet module port and the pass-through splitter box should not exceed 328 ft (100 m).

Step 4 Connect the other end of the interface cable to the UPOE IN connector on the pass-through splitter box.

Step 5 Connect a Category 5 TIA-EIA-568-A compliant or better (newer) network interface cable between the POE+ OUT port on the pass-through splitter box and the powered device.



Note To ensure reliable operation and to comply with regulatory limits, the interface cable between the pass-through splitter box and the powered device should not exceed 32.8 ft (10 m).

Step 6 Attach the appropriate DC power cord between the 12V DC OUT connector on the pass-through splitter box and the DC power connector on the powered device.

Configuring the Device

The pass-through splitter box cannot be configured. Power configuration is handled through the WS-X4748-UPOE+E Ethernet module that attaches to the pass-through splitter box. For procedures on configuring the WS-X4748-UPOE+E Ethernet module to operate in 60 W mode, see the *Catalyst 4500 Series Software Configuration Guide—Release 15.0(2)SG* at the following URL:

<http://www.cisco.com/en/US/docs/switches/lan/catalyst4500/12.2/15.02SG/configuration/guide/config.html>

Specifications

Table 3 lists the environmental and physical specifications of the pass-through splitter box.

Table 3 Environmental and Physical Specifications

| Specification | Value |
|------------------------|---|
| Altitude | Designed and tested for operation: –200 to 10,000 ft (–60 to 3000 m) |
| Temperature | Operation: 32° to 104° F (0° to 40° C) Nonoperation: –4° to 149° F (–20° to 65° C) |
| Relative Humidity | 5% to 90% |
| Dimensions (L x W x H) | 4.2 x 3.0 x 1.0 (106.7 x 76.2 x 25.4 mm) (without tabs) 5.0 x 3.0 x 1.0 (127 x 76.2 x 25.4 mm) (with tabs) |
| Weight | 0.3 lb (136.1 g) |

Regulatory Standards Compliance

The 12V UPOE pass-through splitter is in compliance with national and international standards as described in [Table 4](#).

Table 4 Regulatory Standards Compliance

| Specification | Description |
|-----------------------|---|
| Regulatory Compliance | Products with the CE marking indicate compliance with the 2006/95/EC and 2004/108/EC directives, which include the safety and EMC standards listed. |
| Safety | UL 60950-1 Second Edition CAN/CSA-C22.2 No. 60950-1 Second Edition EN 60950-1 Second Edition IEC 60950-1 Second Edition AS/NZS 60950-1 GB4943-2001 GB9254-2008 |
| EMC—Emissions | 47CFR Part 15 (CFR 47) Class A AS/NZS CISPR22 Class A EN55022 Class A ICES003 Class A VCCI Class A EN61000-3-2 EN61000-3-3 KN22 Class A CNS 13438 Class A |
| EMC—Immunity | EN55024 CISPR24 EN300386 KN24 |

Warnings

Statement 1040—Product Disposal



Warning

Ultimate disposal of this product should be handled according to all national laws and regulations.

Waarschuwing

Het uiteindelijke wegruimen van dit product dient te geschieden in overeenstemming met alle nationale wetten en reglementen.

Varoitus

Tämä tuote on hävitettävä kansallisten lakien ja määräysten mukaisesti.

| | |
|-----------------------|--|
| Attention | La mise au rebut ou le recyclage de ce produit sont généralement soumis à des lois et/ou directives de respect de l'environnement. Renseignez-vous auprès de l'organisme compétent. |
| Warnung | Die Entsorgung dieses Produkts sollte gemäß allen Bestimmungen und Gesetzen des Landes erfolgen. |
| Avvertenza | Lo smaltimento di questo prodotto deve essere eseguito secondo le leggi e regolazioni locali. |
| Advarsel | Endelig kassering av dette produktet skal være i henhold til alle relevante nasjonale lover og bestemmelser. |
| Aviso | Deitar fora este produto em conformidade com todas as leis e regulamentos nacionais. |
| ¡Advertencia! | Al deshacerse por completo de este producto debe seguir todas las leyes y reglamentos nacionales. |
| Varning! | Vid deponering hanteras produkten enligt gällande lagar och bestämmelser. |
| Figyelem | A készülék végső elhelyezéséről az adott országban érvényes törvények és előírások szerint kell intézkedni. |
| Предупреждение | Утилизация данного изделия должна производиться в соответствии со всеми региональными и местными правилами и нормами. |
| 警告 | 本产品的废弃处理应根据所有国家的法律和规章进行。 |
| 警告 | この製品を廃棄処分する際は、各国の法律および規制に従って取り扱ってください。 |
| 주의 | 해당 국가의 관련 법규 및 규정에 따라 이 장치를 폐기해야 합니다. |
| Aviso | O descarte definitivo deste produto deve estar de acordo com todas as leis e regulamentações nacionais. |
| Advarsel | Endelig bortskaffelse af dette produkt skal ske i henhold til gældende love og regler. |
| تحذير | عند التخلص من المنتج يجب اتباع القوانين والتشريعات المحلية. |
| Upozorenje | Zbrinjavanje ovoga proizvoda u otpad treba provesti u skladu s važećim zakonima i odredbama. |
| Upozornění | Upozornění: Likvidace tohoto výrobku musí být provedena podle platných zákonů a předpisů. |
| Προειδοποίηση | Η τελική απόρριψη αυτού του προϊόντος πρέπει να γίνεται σύμφωνα με όλους τους εθνικούς νόμους και κανονισμούς. |
| אזהרה | סילוק סופי של מוצר זה חייב להיות בהתאם להנחיות ולחוקי המדינה. |

Крајното фрлање на овој производ треба да се изврши во согласност со сите национални закони и прописи.

Ostrzeżenie Ostateczna likwidacja tego urządzenia po jego wycofaniu z eksploatacji powinna odbywać się zgodnie z przepisami krajowymi.

Upozornenie Upozornenie Likvidácia tohto výrobku musí byť vykonaná podľa platných zákonov a predpisov.

Opozorilo Uničenje izdelka, ki ni več uporaben, mora potekati po državnih zakonih in predpisih.

警告 本產品的最終處理必須遵照國家/地區的所有法律與法規。

Statement 1071—Warning Definition



Warning

IMPORTANT SAFETY INSTRUCTIONS

This warning symbol means danger. You are in a situation that could cause bodily injury. Before you work on any equipment, be aware of the hazards involved with electrical circuitry and be familiar with standard practices for preventing accidents. Use the statement number provided at the end of each warning to locate its translation in the translated safety warnings that accompanied this device.

SAVE THESE INSTRUCTIONS

Waarschuwing

BELANGRIJKE VEILIGHEIDSINSTRUCTIES

Dit waarschuwingssymbool betekent gevaar. U verkeert in een situatie die lichamelijk letsel kan veroorzaken. Voordat u aan enige apparatuur gaat werken, dient u zich bewust te zijn van de bij elektrische schakelingen betrokken risico's en dient u op de hoogte te zijn van de standaard praktijken om ongelukken te voorkomen. Gebruik het nummer van de verklaring onderaan de waarschuwing als u een vertaling van de waarschuwing die bij het apparaat wordt geleverd, wilt raadplegen.

BEWAAR DEZE INSTRUCTIES

Varoitus

TÄRKEITÄ TURVALLISUUSOHJEITA

Tämä varoitusmerkki merkitsee vaaraa. Tilanne voi aiheuttaa ruumiillisia vammoja. Ennen kuin käsittelet laitteistoa, huomioi sähköpiirien käsittelemiseen liittyvät riskit ja tutustu onnettomuuksien yleisiin ehkäisytapoihin. Turvallisuusvaroitusten käännökset löytyvät laitteen mukana toimitettujen käännettyjen turvallisuusvaroitusten joukosta varoitusten lopussa näkyvien lausuntonumeroiden avulla.

SÄILYTÄ NÄMÄ OHJEET

Attention IMPORTANTES INFORMATIONS DE SÉCURITÉ

Ce symbole d'avertissement indique un danger. Vous vous trouvez dans une situation pouvant entraîner des blessures ou des dommages corporels. Avant de travailler sur un équipement, soyez conscient des dangers liés aux circuits électriques et familiarisez-vous avec les procédures couramment utilisées pour éviter les accidents. Pour prendre connaissance des traductions des avertissements figurant dans les consignes de sécurité traduites qui accompagnent cet appareil, référez-vous au numéro de l'instruction situé à la fin de chaque avertissement.

CONSERVEZ CES INFORMATIONS**Warnung WICHTIGE SICHERHEITSHINWEISE**

Dieses Warnsymbol bedeutet Gefahr. Sie befinden sich in einer Situation, die zu Verletzungen führen kann. Machen Sie sich vor der Arbeit mit Geräten mit den Gefahren elektrischer Schaltungen und den üblichen Verfahren zur Vorbeugung vor Unfällen vertraut. Suchen Sie mit der am Ende jeder Warnung angegebenen Anweisungsnummer nach der jeweiligen Übersetzung in den übersetzten Sicherheitshinweisen, die zusammen mit diesem Gerät ausgeliefert wurden.

BEWAHREN SIE DIESE HINWEISE GUT AUF.**Avvertenza IMPORTANTI ISTRUZIONI SULLA SICUREZZA**

Questo simbolo di avvertenza indica un pericolo. La situazione potrebbe causare infortuni alle persone. Prima di intervenire su qualsiasi apparecchiatura, occorre essere al corrente dei pericoli relativi ai circuiti elettrici e conoscere le procedure standard per la prevenzione di incidenti. Utilizzare il numero di istruzione presente alla fine di ciascuna avvertenza per individuare le traduzioni delle avvertenze riportate in questo documento.

CONSERVARE QUESTE ISTRUZIONI**Advarsel VIKTIGE SIKKERHETSINSTRUKSJONER**

Dette advarselssymbolet betyr fare. Du er i en situasjon som kan føre til skade på person. Før du begynner å arbeide med noe av utstyret, må du være oppmerksom på farene forbundet med elektriske kretser, og kjenne til standardprosedyrer for å forhindre ulykker. Bruk nummeret i slutten av hver advarsel for å finne oversettelsen i de oversatte sikkerhetsadvarslene som fulgte med denne enheten.

TA VARE PÅ DISSE INSTRUKSJONENE**Aviso INSTRUÇÕES IMPORTANTES DE SEGURANÇA**

Este símbolo de aviso significa perigo. Você está em uma situação que poderá ser causadora de lesões corporais. Antes de iniciar a utilização de qualquer equipamento, tenha conhecimento dos perigos envolvidos no manuseio de circuitos elétricos e familiarize-se com as práticas habituais de prevenção de acidentes. Utilize o número da instrução fornecido ao final de cada aviso para localizar sua tradução nos avisos de segurança traduzidos que acompanham este dispositivo.

GUARDE ESTAS INSTRUÇÕES

¡Advertencia! INSTRUCCIONES IMPORTANTES DE SEGURIDAD

Este símbolo de aviso indica peligro. Existe riesgo para su integridad física. Antes de manipular cualquier equipo, considere los riesgos de la corriente eléctrica y familiarícese con los procedimientos estándar de prevención de accidentes. Al final de cada advertencia encontrará el número que le ayudará a encontrar el texto traducido en el apartado de traducciones que acompaña a este dispositivo.

GUARDE ESTAS INSTRUCCIONES**Varning! VIKTIGA SÄKERHETSANVISNINGAR**

Denna varningssignal signalerar fara. Du befinner dig i en situation som kan leda till personskada. Innan du utför arbete på någon utrustning måste du vara medveten om farorna med elkretsar och känna till vanliga förfaranden för att förebygga olyckor. Använd det nummer som finns i slutet av varje varning för att hitta dess översättning i de översatta säkerhetsvarningar som medföljer denna anordning.

SPARA DESSA ANVISNINGAR**Figyelem FONTOS BIZTONSÁGI ELOÍRÁSOK**

Ez a figyelmeztető jel veszélyre utal. Sérülésveszélyt rejtő helyzetben van. Mielőtt bármely berendezésen munkát végezte, legyen figyelemmel az elektromos áramkörök okozta kockázatokra, és ismerkedjen meg a szokásos balesetvédelmi eljárásokkal. A kiadványban szereplő figyelmeztetések fordítása a készülékhez mellékelt biztonsági figyelmeztetések között található; a fordítás az egyes figyelmeztetések végén látható szám alapján kereshető meg.

ORIZZE MEG EZEKET AZ UTASÍTÁSOKAT!**Предупреждение ВАЖНЫЕ ИНСТРУКЦИИ ПО СОБЛЮДЕНИЮ ТЕХНИКИ БЕЗОПАСНОСТИ**

Этот символ предупреждения обозначает опасность. То есть имеет место ситуация, в которой следует опасаться телесных повреждений. Перед эксплуатацией оборудования выясните, каким опасностям может подвергаться пользователь при использовании электрических цепей, и ознакомьтесь с правилами техники безопасности для предотвращения возможных несчастных случаев. Воспользуйтесь номером заявления, приведенным в конце каждого предупреждения, чтобы найти его переведенный вариант в переводе предупреждений по безопасности, прилагаемом к данному устройству.

СОХРАНИТЕ ЭТИ ИНСТРУКЦИИ**警告 重要的安全性说明**

此警告符号代表危险。您正处于可能受到严重伤害的工作环境中。在您使用设备开始工作之前，必须充分意识到触电的危险，并熟练掌握防止事故发生的标准工作程序。请根据每项警告结尾提供的声明号码来找到此设备的安全性警告说明的翻译文本。

请保存这些安全性说明

警告 安全上の重要な注意事項

「危険」の意味です。人身事故を予防するための注意事項が記述されています。装置の取り扱い作業を行うときは、電気回路の危険性に注意し、一般的な事故防止策に留意してください。警告の各国語版は、各注意事項の番号を基に、装置に付属の「Translated Safety Warnings」を参照してください。

これらの注意事項を保管しておいてください。

주의 중요 안전 지침

이 경고 기호는 위험을 나타냅니다. 작업자가 신체 부상을 일으킬 수 있는 위험한 환경에 있습니다. 장비에 작업을 수행하기 전에 전기 회로와 관련된 위험을 숙지하고 표준 작업 관례를 숙지하여 사고를 방지하십시오. 각 경고의 마지막 부분에 있는 경고문 번호를 참조하여 이 장치와 함께 제공되는 번역된 안전 경고문에서 해당 번역문을 찾으십시오.

이 지시 사항을 보관하십시오.

Aviso INSTRUÇÕES IMPORTANTES DE SEGURANÇA

Este símbolo de aviso significa perigo. Você se encontra em uma situação em que há risco de lesões corporais. Antes de trabalhar com qualquer equipamento, esteja ciente dos riscos que envolvem os circuitos elétricos e familiarize-se com as práticas padrão de prevenção de acidentes. Use o número da declaração fornecido ao final de cada aviso para localizar sua tradução nos avisos de segurança traduzidos que acompanham o dispositivo.

GUARDE ESTAS INSTRUÇÕES**Advarsel** VIGTIGE SIKKERHEDSANVISNINGER

Dette advarselssymbol betyder fare. Du befinder dig i en situation med risiko for legemeskade. Før du begynder arbejde på udstyr, skal du være opmærksom på de involverede risici, der er ved elektriske kredsløb, og du skal sætte dig ind i standardprocedurer til undgåelse af ulykker. Brug erklæringsnummeret efter hver advarsel for at finde oversættelsen i de oversatte advarsler, der fulgte med denne enhed.

GEM DISSE ANVISNINGER**تحذير****إرشادات الأمان الهامة**

يوضح رمز التحذير هذا وجود خطر. وهذا يعني أنك متواجد في مكان قد ينتج عنه التعرض لإصابات. قبل بدء العمل، احذر مخاطر التعرض للصدمات الكهربائية وكن على علم بالإجراءات القياسية للحيلولة دون وقوع أي حوادث. استخدم رقم البيان الموجود في آخر كل تحذير لتحديد مكان ترجمته داخل تحذيرات الأمان المترجمة التي تأتي مع الجهاز. قم بحفظ هذه الإرشادات

Upozorenje VAŽNE SIGURNOSNE NAPOMENE

Ovaj simbol upozorenja predstavlja opasnost. Nalazite se u situaciji koja može prouzročiti tjelesne ozljede. Prije rada s bilo kojim uređajem, morate razumjeti opasnosti vezane uz električne sklopove, te biti upoznati sa standardnim načinima izbjegavanja nesreća. U prevedenim sigurnosnim upozorenjima, priloženima uz uređaj, možete prema broju koji se nalazi uz pojedino upozorenje pronaći i njegov prijevod.

SAČUVAJTE OVE UPUTE**Upozornění DŮLEŽITÉ BEZPEČNOSTNÍ POKYNY**

Tento upozorňující symbol označuje nebezpečí. Jste v situaci, která by mohla způsobit nebezpečí úrazu. Před prací na jakémkoliv vybavení si uvědomte nebezpečí související s elektrickými obvody a seznamte se se standardními opatřeními pro předcházení úrazům. Podle čísla na konci každého upozornění vyhledejte jeho překlad v přeložených bezpečnostních upozorněních, která jsou přiložena k zařízení.

USCHOVEJTE TYTO POKYNY**Προειδοποίηση ΣΗΜΑΝΤΙΚΕΣ ΟΔΗΓΙΕΣ ΑΣΦΑΛΕΙΑΣ**

Αυτό το προειδοποιητικό σύμβολο σημαίνει κίνδυνο. Βρίσκεστε σε κατάσταση που μπορεί να προκαλέσει τραυματισμό. Πριν εργαστείτε σε οποιοδήποτε εξοπλισμό, να έχετε υπόψη σας τους κινδύνους που σχετίζονται με τα ηλεκτρικά κυκλώματα και να έχετε εξοικειωθεί με τις συνήθειες πρακτικές για την αποφυγή ατυχημάτων. Χρησιμοποιήστε τον αριθμό δήλωσης που παρέχεται στο τέλος κάθε προειδοποίησης, για να εντοπίσετε τη μετάφρασή της στις μεταφρασμένες προειδοποιήσεις ασφαλείας που συνοδεύουν τη συσκευή.

ΦΥΛΑΞΤΕ ΑΥΤΕΣ ΤΙΣ ΟΔΗΓΙΕΣ**אזהרה****הוראות בטיחות חשובות**

סימן אזהרה זה מסמל סכנה. אתה נמצא במצב העלול לגרום לפציעה. לפני שתעבוד עם ציוד כלשהו, עליך להיות מודע לסכנות הכרוכות במעגלים חשמליים ולהכיר את הנהלים המקובלים למניעת תאונות. השתמש במספר ההוראה המסופק בסופה של כל אזהרה כדי לאתר את התרגום באזהרות הבטיחות המתורגמות שמצורפות להתקן.

שמור הוראות אלה**ВАЖНИ БЕЗБЕДНОСНИ НАПАТСТВИЈА**

Симболот за предупредување значи опасност. Се наоѓате во ситуација што може да предизвика телесни повреди. Пред да работите со опремата, бидете свесни за ризикот што постои кај електричните кола и треба да ги познавате стандардните постапки за спречување на несреќни случаи. Искористете го бројот на изјавата што се наоѓа на крајот на секое предупредување за да го најдете неговиот период во prevedените безбедносни предупредувања што се испорачани со уредот.

ЧУВАЈТЕ ГИ ОБИЕ НАПАТСТВИЈА

Ostrzeżenie WAŻNE INSTRUKCJE DOTYCZĄCE BEZPIECZEŃSTWA

Ten symbol ostrzeżenia oznacza niebezpieczeństwo. Zachodzi sytuacja, która może powodować obrażenia ciała. Przed przystąpieniem do prac przy urządzeniach należy zapoznać się z zagrożeniami związanymi z układami elektrycznymi oraz ze standardowymi środkami zapobiegania wypadkom. Na końcu każdego ostrzeżenia podano numer, na podstawie którego można odszukać tłumaczenie tego ostrzeżenia w dołączonym do urządzenia dokumencie z tłumaczeniami ostrzeżeń.

NINIEJSZE INSTRUKCJE NALEŻY ZACHOWAĆ**Upozornenie DÔLEŽITÉ BEZPEČNOSTNÉ POKYNY**

Tento varovný symbol označuje nebezpečenstvo. Nachádzate sa v situácii s nebezpečenstvom úrazu. Pred prácou na akomkoľvek vybavení si uvedomte nebezpečenstvo súvisiace s elektrickými obvodmi a oboznámte sa so štandardnými opatreniami na predchádzanie úrazom. Podľa čísla na konci každého upozornenia vyhľadajte jeho preklad v preložených bezpečnostných upozorneniach, ktoré sú priložené k zariadeniu.

USCHOVAJTE SI TENTO NÁVOD**Opozorilo POMEMBNI VARNOSTNI NAPOTKI**

Ta opozorilni simbol pomeni nevarnost. Nahajate se v situaciji, kjer lahko pride do telesnih poškodb. Preden pričnete z delom na napravi, se morate zavedati nevarnosti udara električnega toka, ter tudi poznati preventivne ukrepe za preprečevanje takšnih nevarnosti. Uporabite obrazložitevno številko na koncu posameznega opozorila, da najdete opis nevarnosti v priloženem varnostnem priročniku.

SHRANITE TE NAPOTKE!**警告****重要安全性指示**

此警告符號代表危險，表示可能造成人身傷害。使用任何設備前，請留心電路相關危險，並熟悉避免意外的標準作法。您可以使用每項警告後的聲明編號，查詢本裝置隨附之安全性警告譯文中的翻譯。請妥善保留此指示

Statement 1074—Comply with Local and National Electrical Codes



Warning

Installation of the equipment must comply with local and national electrical codes.

Waarschuwing

Bij installatie van de apparatuur moet worden voldaan aan de lokale en nationale elektriciteitsvoorschriften.

Varoitus

Laitteisto tulee asentaa paikallisten ja kansallisten sähkömääräysten mukaisesti.

Attention

L'équipement doit être installé conformément aux normes électriques nationales et locales.

Warnung

Die Installation der Geräte muss den Sicherheitsstandards entsprechen.

Avvertenza

L'installazione dell'impianto deve essere conforme ai codici elettrici locali e nazionali.

Advarsel

Installasjon av utstyret må samsvare med lokale og nasjonale elektrisitetsforskrifter.

Aviso

A instalação do equipamento tem de estar em conformidade com os códigos elétricos locais e nacionais.

¡Advertencia!

La instalación del equipo debe cumplir con las normativas de electricidad locales y nacionales.

Varning!

Installation av utrustningen måste ske i enlighet med gällande elinstallationsföreskrifter.

Figyelem

A berendezés üzembe helyezését a helyi és a nemzeti elektromossági előírások figyelembevételével kell elvégezni.

Предупреждение

Установка оборудования должна соответствовать местным и национальным электротехническим нормам.

警告

设备安装必须符合本地与本国电气法规。

警告

機器の取り付けは地域および国内の電気工事規定に遵守する必要があります。

주의

현지 및 국가 전기 규정에 따라 장비를 설치해야 합니다.

Aviso

A instalação do equipamento deve estar em conformidade com os códigos elétricos nacionais.

Upozornění

Instalace zařízení musí splňovat příslušné místní a státní elektrotechnické normy.

Προειδοποίηση

Η εγκατάσταση του εξοπλισμού πρέπει να συμμορφώνεται με τους τοπικούς και εθνικούς κώδικες ηλεκτρολογικών εγκαταστάσεων.

אזהרה התקנת הציוד חייבת להיות תואמת את חוקי החשמל המקומיים והארציים.

Ostrzeżenie Instalacja sprzętu musi być zgodna z lokalnymi i krajowymi normami elektrycznymi.

Upozornenie Inštalácia zariadenia sa musí vykonať v súlade s miestnymi a národnými predpismi pre inštaláciu elektrických zariadení.

Opozorilo Priključitev opreme mora potekati v skladu z lokalnimi in državnimi predpisi o električni opremi.

警告 設備安裝作業必須符合當地或國家電工法。

Cisco and the Cisco logo are trademarks or registered trademarks of Cisco and/or its affiliates in the U.S. and other countries. To view a list of Cisco trademarks, go to this URL: www.cisco.com/go/trademarks. Third-party trademarks mentioned are the property of their respective owners. The use of the word partner does not imply a partnership relationship between Cisco and any other company. (1110R)

Any Internet Protocol (IP) addresses and phone numbers used in this document are not intended to be actual addresses and phone numbers. Any examples, command display output, network topology diagrams, and other figures included in the document are shown for illustrative purposes only. Any use of actual IP addresses or phone numbers in illustrative content is unintentional and coincidental.

© 2012 Cisco Systems, Inc. All rights reserved.

♻️ Printed in the USA on recycled paper containing 10% postconsumer waste.