

تاعومجمب ةصاخلا HA تاهوي رانيس ىلع فرعت لاصتا ليصافتو دقع 3 تاذ DNA Center ةكبشلا

تايوتحملا

[ةمدقملا](#)

[ةيساسألا تابلطتملا](#)

[فصولا](#)

[ةكبشلاب لاصتالا](#)

[ةعومجملا ماظن كولسولش فلا تاهوي رانيس](#)

[1. يدامللا ططخملا راىخ](#)

[\(نسختسم\) 2. يدامللا ىلكىهلا راىخلا](#)

[\(تاناىبلا زكرم عون ةيسابلا\) 3. يدامللا ىلكىهلا راىخلا](#)

[\(نسختسم ريغ\) 4. يدامللا ططخملا راىخلا](#)

ةمدقملا

رشن يف ةكراشملا ةفلتخملا تاكبشلا دمتم عمللا ةكبشلا لاصتا دنتمسملا اذه فصى
دقع 3 تاذ Cisco نم (DNA) ةيمقرلا ةكبشلا ةينب زكرم ةعومجم

ةيساسألا تابلطتملا

Cisco نم (DNA) ةيمقرلا ةكبشلا ةينب زكرم ةعومجم لوح ةيساسألا تامولعمللا ىلع فرعت
تالاقملا هذه عم (HA) ىللا رفاوتلاو دقع 3 ىلع يوتحت يتلا

- [بلج ةيفيك ليلدلا اذه فصى - Cisco نم ةيمقرلا ةكبشلا ةينب زكرم تيبثت ليلد](#)
ةوطخب ةوطخ دقع ثالث نم نوكم ةعومجم ماظن
- [Cisco نم ةيمقرلا ةكبشلا ةينب زكرم ريديم ليلد](#)

فصولا

HA ةعومجم معدمتي، Cisco DNA Center 1.2.8 ةيمقرلا ةكبشلا ةينب زكرم رادصل ةبسنلاب
HA لازي ال، 1.2.8/1.2.10 عقوملا يفو SD ىلى لوصولا ةتمتأو ةيساسألا ةتمتألل دقع 3 تاذ
دكأتلل اتيب رادصل يف

تقو للقيو ةنورملا نم ديزملا Cisco نم (DNA) ةيمقرلا ةكبشلا ةينب زكرملا HA رفوي
اذه دعاسي، لشف ثودح دنع. ةكبش طابترا وأ ةمدخ وأ ةدقع لطعت دنع لمعلل نع فقوتلا
ريشي، انكمم اذه نكي مل اذا. ةقباسلا ةيلغيشتلا اهتلاخ ىلى ةكبشلا ةداعتسا يف راطلا
كهابتنا بلطتت ةلكشم كانه نأ ىلى Cisco نم ةيمقرلا ةكبشلا ةينب زكرم

رييغت ثودح Cisco نم ةيمقرلا ةكبشلا ةينب زكرمب صاخلا HA لمع راطا ددحي تقوي أ ي ف
عاونأ نمضتت. ىرخألا دقعلا عم رييغتلا اذه ةنمازمب موقوي هناف، ةومجم ماظن ةدقع ىلع
يلى ام ةمومدملا ةنمازمل:

- ىلع فارشإلا وءادألا ونىوكتلاب ةقلعتملا تاثيردحتلا لثم، تانايبلا ةدعاق تارييغت
تانايبلا
- TFTP ل رذجل لىلدلا ونىوكتلاب بلاوقو ريراقتلا تانىوكت لثم، تافلما تارييغت
حي تافلما نزموم وصيخرتلا تافلوم ةرادإلا تادادعإو

3 نم نوكتي ةومجم ماظن Cisco نم يلاخلا (DNA) ةيمقرلا ةكبشلا ةينب زكرم جم انرب معدي
ةدرفملا ةدقعلا لشف ةرادإ هنكمي، ةومجملا ماظن دادعإ درجمبو. HA لمعيل لقالا ىلع دقع
نع نالعالا متي، دقعلا يئانث باصن نودب. باصنلا نييعتل ىندأ دحك ني تدقع رفوت مزلي
ةومجملا ماظن لشف نإف، SD لىلا لوصولا ةينب مدختست تنك اذا. الطم ةومجملا ماظن
رورم ةكرح رمتست، لازي ال نكلو، يئاقلا لىلا ليغشتلا ريفوت ي ف لشف لىلا طقف ي دؤي
نم DNA زكرم نأ ثيح هيحوتلا ةدعإ ي ف ك ب ةصاخلا SD لىلا لوصولا ةينب مدختسم ةكبش
تانايب رورم ةكرح وأ مكحت يأ نع لوؤسم ريغ Cisco.

ماظنلا مايق ةيفيكة و ةفلتخم لشف طاقتن ىلع عالطالا كنكمي، دنتسمل اذه ي ف
ةيمقرلا ةكبشلا ةينب زكرم ليغشت لجأ نم لمعلا نع فقوتلا تقو فيفختب يدوقنعالا
ماظن ي ف ةكبشلاب لاصتالا بناوج ىلع يسيئر لكشب زكرت. تاقوالا عيمج ي ف Cisco نم
لىلد لىلا عجرا، ىرخألا تامولعمل ةفاكو تامدخال ىلع لوصولل. دقع 3 نم نوكتي ةومجم
ةرادإلا وتيبتتلا.

ةكبشلاب لاصتالا

ةكبشلاب لاصتالا نم عاونألا هذه Cisco نم ةيمقرلا ةكبشلا ةينب زكرم مدختسي

1. ةيناثلا ي ف تبايج 10 ةعرسب ةومجم طابترا.
2. ةيناثلا ي ف تبايج 1 ةعرسب ةرادإلا ةلصو (GUI) ةيموسرلا مدختسمل ةهجاو.
3. (يرايتخا) ةيناثلا ي ف تبايج 1 ةعرسب ةكبش طابترا.
4. ةيناثلا ي ف تبايج 10 ةعرسب تاسسؤملا ةئف نم طابترا.
5. 1 Gbps CIMC Link

(ARP) نيوانعلا لح لوكتوربل ةومجملا ماظن لخاد بسانم لح قيقت متي نأ ضررتفملا نم
يللم <10 مادختساب ىصوي، كذا لىلا ةفاضلاب. اهعيمج ثالثللا دقعلا ني ب لاصتالا نامضو
تاهويرانيسلا عيمجل ةومجملا ماظن تاطابترا ني ب RTT ةيناث.

ةومجملا ماظن كولسو لشفالا تاهويرانيس

فورظالا هذه لظ ي ف ةومجملا ماظن تامدخ عيزوت ةدعإ متت، ماع لكشبو

1. ماظن لازي الو نييخأ ني تدقع ىلع تامدخال عيزوت متي: ةدرفملا ةدقعلا ضفخ متي.
ليغشتلا ديق ةومجملا

الإلمعي ال.ةمدخلل عيزوت ةداعإ دجوي ال:ةدحاو ةدقعل ةسسؤملا ةكبش طابترا لقطع تي.ةلشافلا ةدقعل نم ةسسؤملا ةكبش لىل لوصولا ةينامإ

لازي الو نييخأ نيئتدقع لىل تامدخل عيزوت داعي:تاعومجملا ةكبش طابترا ضفخنيو - 3 لىغشتلا ديق ةعومجملا ماظن

ةدحاو ةدقعل ةعومجملا ماظن طابترا ءانثتساب ىرخألا ةكبشلا طابورا عيضي فخت متي 4:تاعومجملاو تامدخل عيجم لمت نكلو ةعقوتملا تامدخل ما همب مايقلا ةدقعل عيظتست ال عييبط لكشب

تاهويراني سلا مطعم في. لىغشتلا ةداعإ ةمدخللا لواحت:ةدحاو ةدقعل لىل ةمدخللا لشف 5، يتح ةدقعل هذهل ةلص دجوت ال، ايلاح نكلو، ةدقعل لسفن لىل لىغشتلا ةداعإ لواحي هناف ةدقعل لىل ءدبل نم نكمت

ماظن لمعي، طمخمل نم ةفلتخم عاونأ لىل اذانتسا:ةكبشلا لوحم لىغشت فاقيل متي 6.الطعم ءيش لك نوكي وأ ةمدخل عيزوت ةداعإ متي وأ عييبط لكشب ةعومجملا

1 يداملا طمخمل راخي

2 ةروصل او 1 ةروصل نم لك رفوت. ةكبشلاب لىل صوتلاب لىل صوت ةكرشلا تناك، ةيادبل في س فنبالصت م دقعل عيجم نم ةكبشلا طابورا نم عون لك نوكي امثيح لاصلتالا ةينامإ دقعل عيجم نم ةسسؤملا ةكبش طابترا لىل صوت متي، لاثملا لىبس لىل. يداملا لوحملا هسفن يداملا لوحملا بالثال

1 ةروصل

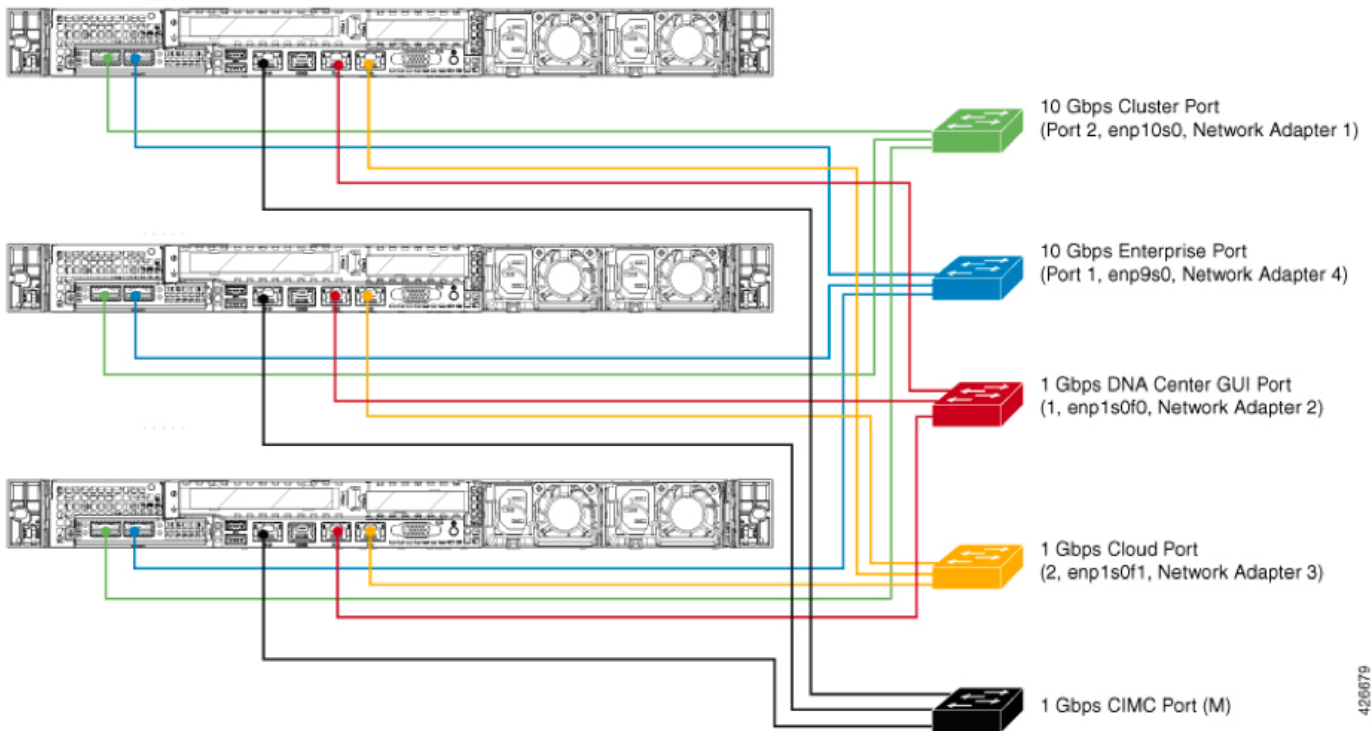

2 ةروصل

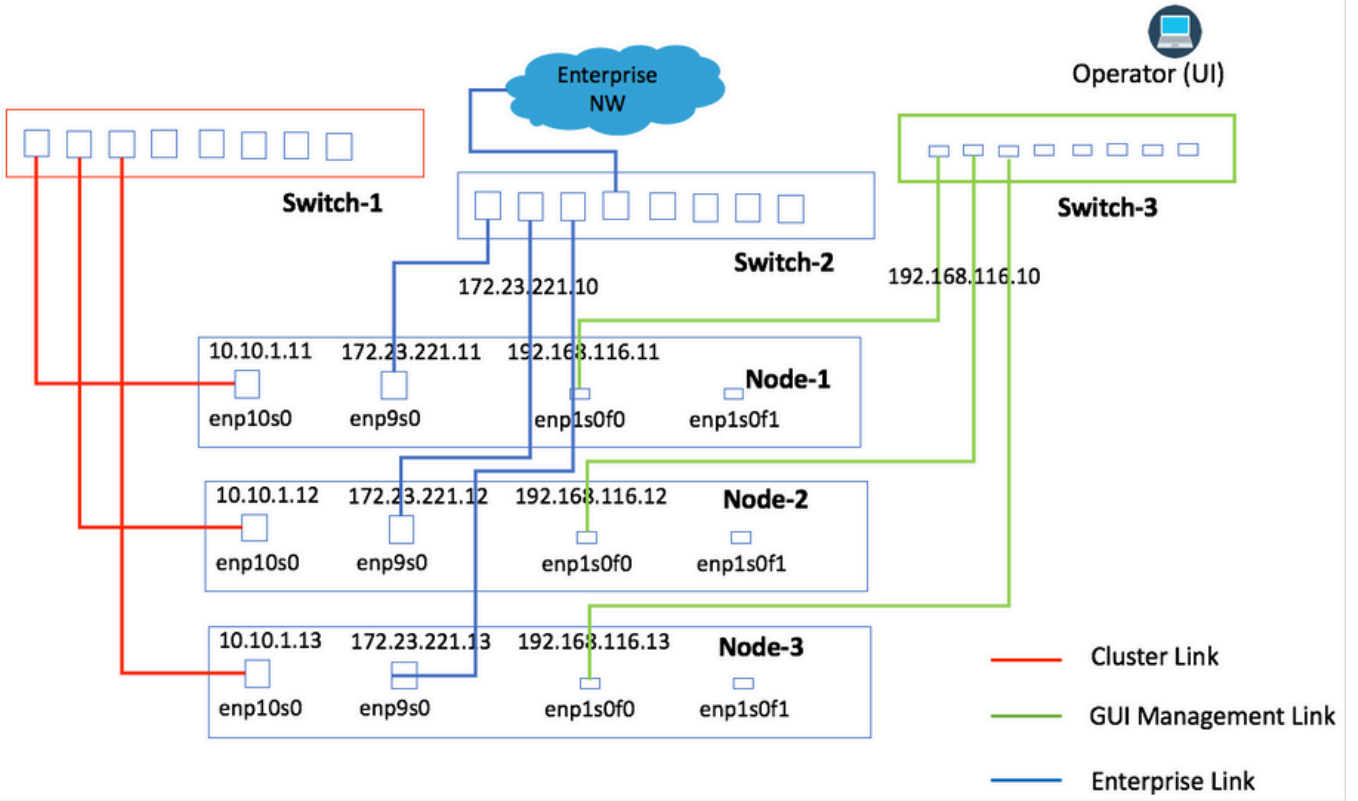

دقيق وعموم جمل ماظن لازي ال شيح لش فل تا هوي رانيس نم عاون ال هذه ايجولوب طال هذه رفوت ليعش الت:

1. ة در فم ال ة دق ال لش ف
2. ة سس وم ال ة كبش طاب ترا لش ف
3. ة وعموم جمل ماظن طاب ترا لش ف
4. ة م دخل لش ف

ة. ة كبش التا طاب ترا نم ي ال لطعم لمك لوحم ة راد طاطخ م ال اذهل نكمي ال

لش فل ة لاج	ة وعموم جمل ة لاج/ري ثات ال
ل فس ال ة دحاو ة دق	ن. يرخ نيت دق عم لمعي ة وعموم جمل ماظن لازي ال
طاب ترا ي ال ل فس ال دحاو طاب ترا ة كبش التا طاب ترا نم	عيزوت متي. يعي بط لكش ب لمعت ة وعموم جمل لازت الو ة. وعموم جمل ماظن طاب ترا لطعت ة لاج ي ف طقف تام دخل
ل فس ال ل لاق الت ال	ة. تم ت ال ة وعموم جمل ماظن مادختسا نكمي ال

(ن سحتسم) 2 ي دام ال ي لك يه ال را ي خ ل

سفن بة لصلتم ةدقعل س فن نم ةكبشلا طباور عيمج نوكت شيح لاصلتال 3 ةروصلال رفوت لصلال عم يداملال لوجملال س فن بة ةدقعل نم تااطابلال عيمج ليلصوت متي .يلعفلال لوجملال متي ،لاثلمال ليلبس يلع .ةفلتخم تالوجمب اهللصوت نكمي وأ ، VLAN تاكبش مادختساب 2- لوجملاب 2-ةدقعل نم طابترال ليلصوت متي امنيب ، 1 لوجملاب 1-ةدقعل نم طابترال ليلصوت كلذ لىل امو .

ةثلاثال ةروصلال

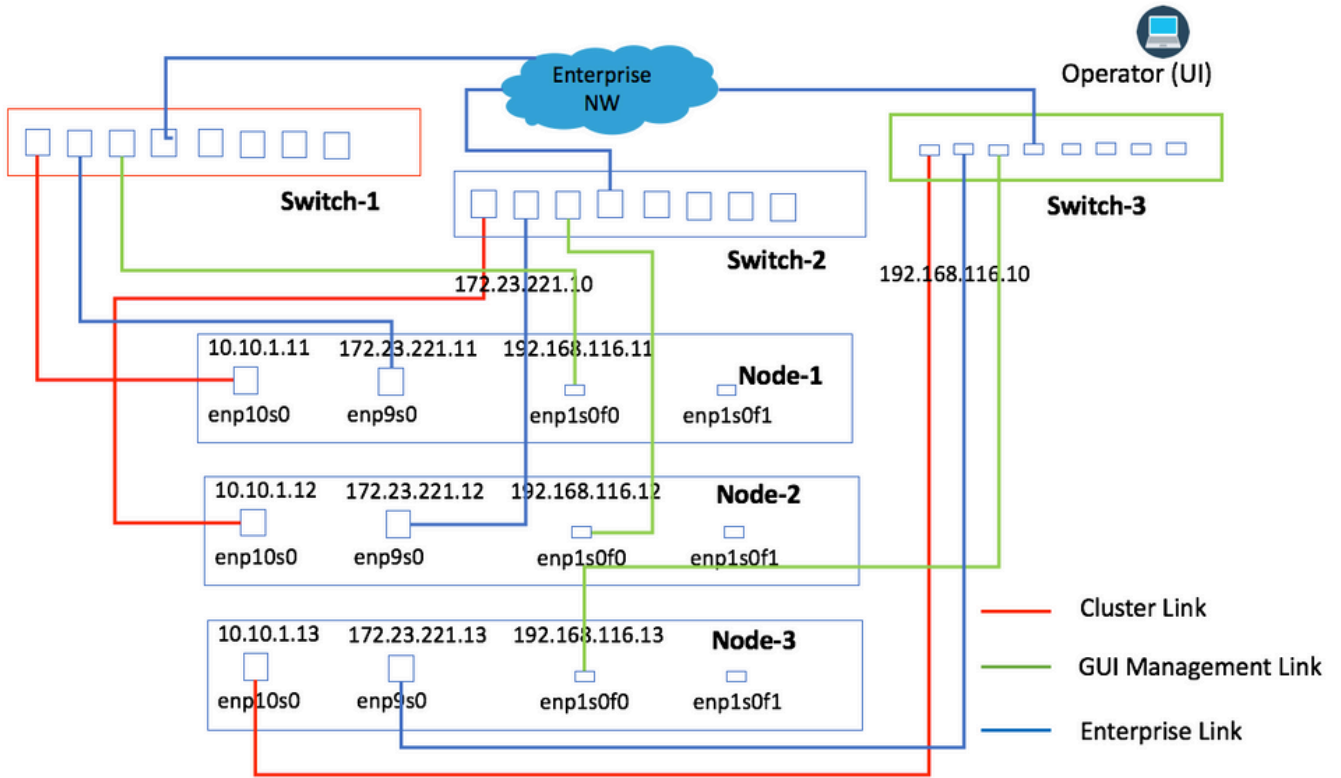

ديق ةومجممال ماظن لازي ال شيح لشلال تاهويرانيس نم عاونأل هذه ايجولوبطال هذه رفوت ليلغشلال:

1. ةدرفملا ةدقعلال لشف
2. ةدحاو ةدقعل ةسسؤملا ةكبش طابترال لشف
3. ةدحاو ةدقعل ةومجممال ماظن طابترال لشف
4. ةدرفملا ةدقعلال ةمدخلال لشف
5. ةدحاو ةدقعل دحاولا ةكبشلا لوجم لشف

لشلال ةلاح	ةومجممال ةلاح/رپثأتال
لفسألل ةدحاو ةدقعل	ننيرخال نيتدقعل عم لمعي ةومجممال ماظن لازي ال
طابترال لفسألل دحاو طابترال	عيزوت متي .يعيبط لكشب لمعت ةومجممال لازت الو

ةكبشلا تااطاب ترا نم	ةومجملا ماظن طااب ترا لطعت ةلاحي ف طوق تامدخلا
ضفخنني دحاوحات فم	نني رخأ نني تدقع عم لمعي ةومجملا ماظن لازي ال

تانايبلا زكرم عون ةئيبل (3 يداملال يلكيهال رايل)

نأحات فم 2 ةقبط ةثالث يقلت ي عيطتسي تنأ، except، 2 رايل للاثام اي جلوبوط اذه 2 رايل للاثام تامولعمل لك. ةباوبلا للاثام ي.

ةروصل 4

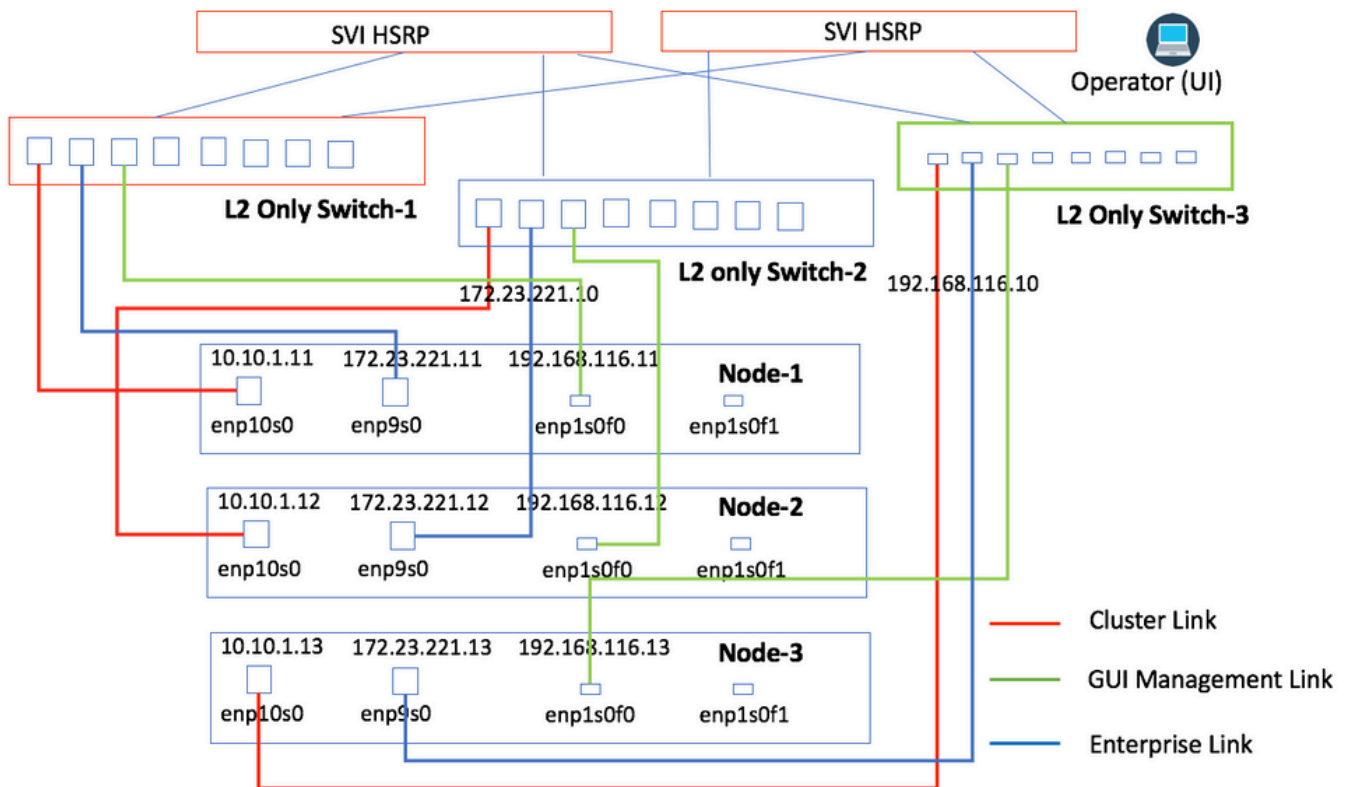

نن سحتسم ريغ (يداملال ططخملل 4 رايل)

نوكت امنيب لوحملا سفنب ناتلصتم ناتدقع نوكت ام دنع لاصتالا 4 ةروصلال رفوت يذال لوحملا لشف وه ططخمل اذه هب يصوي ام لقا. فل تخم لوحمب ةلصتم يرخالأ ةدقعال ةومجملا ماظن طاقسإ ل ي دؤي نأ نكمي يذالو ةلصتم ةدعتم تااطاب ترا ل ع يوتحي

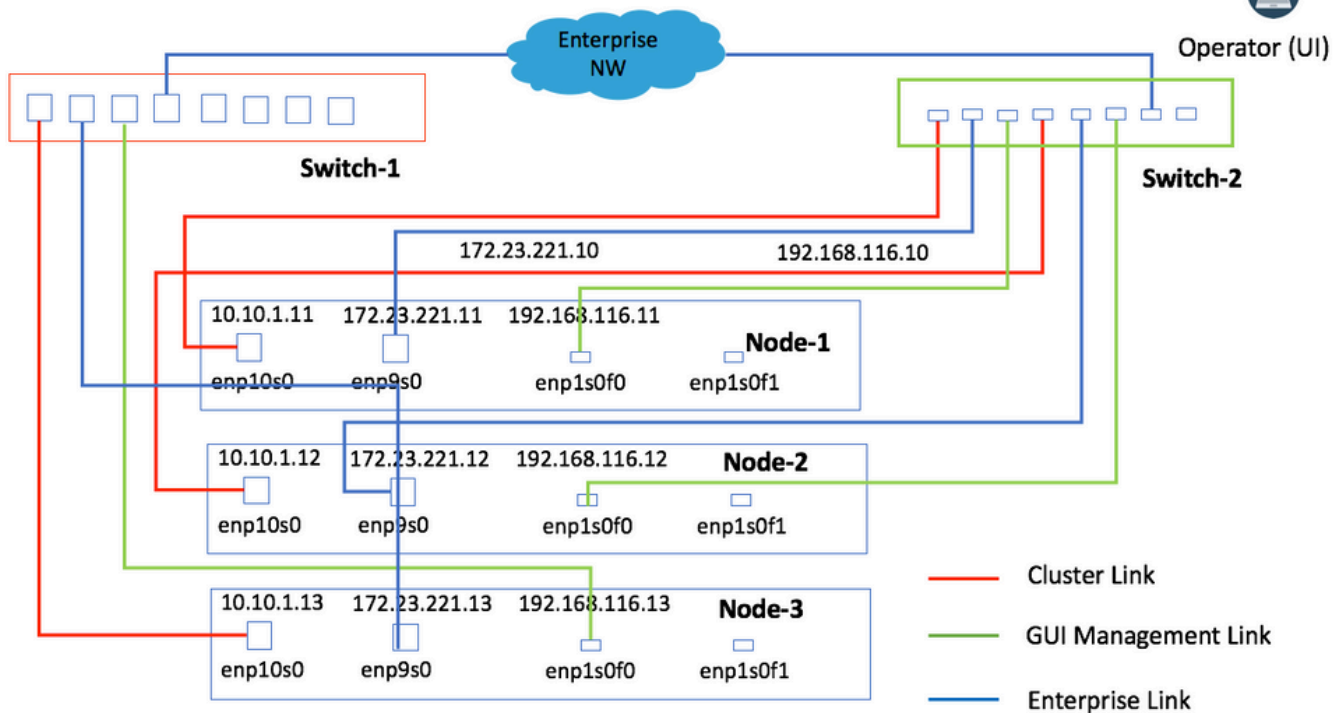

دقيق وعموم حمل ماظن لازي ال شيح لشفال تا هوي رانيس نم عاون ال هذه ايجولوب طال هذه رفوت ليجشت ال.

1. ةدرفم ال ةدق ال لش ف
2. ةدحاو ةدق ال ةسسؤم ال ةكبش طاب ترا لش ف
3. ةدحاو ةدق ال ةدق ال ماظن طاب ترا لش ف
4. ةدرفم ال ةدق ال ةمدخل لش ف

ةكبش ال تا طاب ترا نم ي ال لطعم لمك لوحم ةراد طاطم ال اذهل نكمي ال.

لشفال ةلاح	ةدق ال ةلاح / ريثات ال
لفسأل ةدحاو ةدق	ني تدق عم لمعي ةدق ال ماظن لازي ال نيريخ.
تا طاب ترا نم ي ال لفسأل دحاو طاب ترا ةدق ال ماظن طاب ترا ءانثت ساب ةكبش ال	يعي بط لكشب لمعت ةدق ال لازت الو.
لطم دحاو ةدق ال ماظن طاب ترا	ني رخال ني تدق ال يلع تامدخل عيزوت متي ليجشت ال ةعباتم و.

ضفخنې دحاوحاتفم

فاقېا مت اذّة ؤومجملا ماظن ل طعتي نأ نكمي
ةددم تاطابترا لعل يوتحي لوحم.

قېنپ زكرملا لوؤس ملال ليلد ي ف ؤي فاضالال ش فالال تالاح و تاهوي رانيس ضع ب ؤي طغت متي
[Cisco 1.2.10](#) نم (DNA) ؤي مقرلا ؤكپش لال

ةمچرتل هذه لوج

ةللأل تاي نقتل نم ةومچم مادختساب دن تسمل اذه Cisco تچرت
ملاعلاء انءمچ يف نيمدختسمل معدى وتحم مي دقتل ةيرشبلاو
امك ةقيد نوك تنل ةللأل ةمچرت لصف أن ةظحال مچرئ. ةصاغل مهتغب
Cisco يلخت. فرتحم مچرت مامدقي يتل ةيفارتحال ةمچرتل عم لالحل وه
ىلإ أمئاد ةوچرلاب يصوت وتامچرتل هذه ةقد نع اهتيلوئسم Cisco
Systems (رفوتم طبارلا) يلصلأل يزي لچنل دن تسمل